

# GMT920 Tahoe, Yukon, Escalade Cargo Liner

## Contents

1 - Cargo Compartment Liner

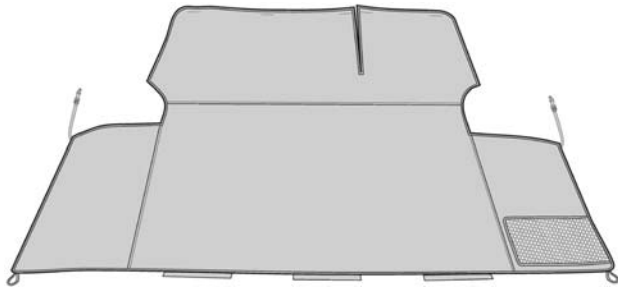

1 - Storage Bag

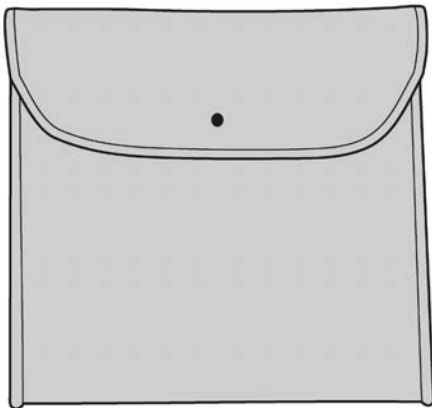

2 - Button Retainer P/N 15729338

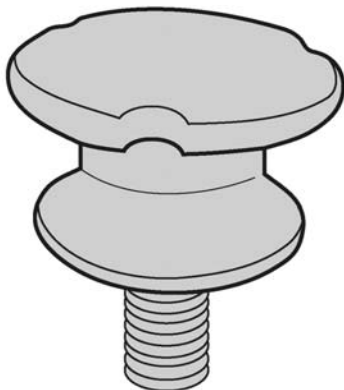

## Attachment Installation Instructions

1. The attachment provisions do not come standard on the vehicle. The easy assembly process is as follows. Drill hole thru dimple on left hand quarter panel trim to access weld nut on vehicle door ring. Drill hole thru dimple on right hand quarter panel trim to access weld nut at inner structure. (Figure 1)

**FIGURE 1**

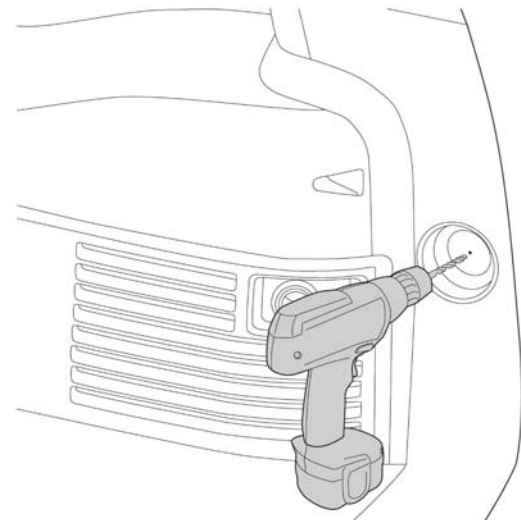

2. Screw in button retainer P/N 15729338 (Figure 2) into newly drilled holes.

**FIGURE 2**

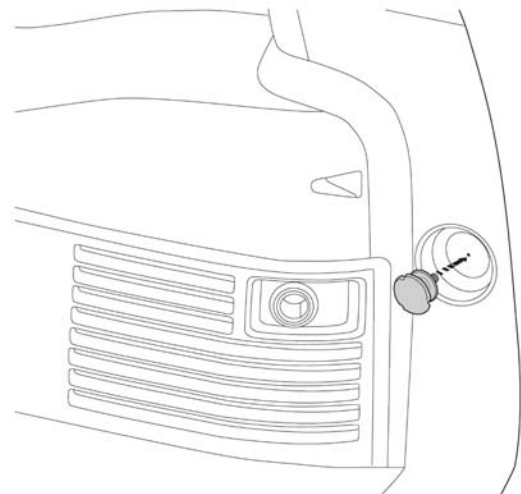

**Cargo Liner Installation**

1. To install cargo liner (A), open back seat doors and tailgate. Remove 3rd row seats according to Owner's Manual. Unfold liner and place in vehicle (Figure 1).

**FIGURE 3**



2. Align to back of 2nd row seats. Attach velcro (B) located across top of seat liner to back side of 2nd row seats (Figure 2).

**FIGURE 4**

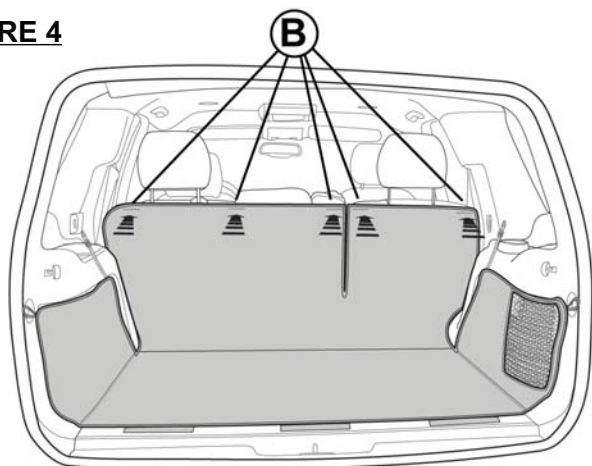

3. Insert 3 pads (C) located at back edge of cargo liner between carpet and plastic scuff plate. Hook bungee loops (D) on side panels of cargo liner at rear of vehicle to attachment knob (Figure 3).

**FIGURE 5**



4. Attach web ropes with hooks (E) to edge of plastic molding next to rear side windows (Figure 4). Pull taut and adjust web ropes as needed.
5. Smooth out any wrinkles in liner and adjust as needed.

**FIGURE 6**



**Care and Cleaning**

For best results, install liner in a surrounding environment of at least 65°F. To clean liner, hand wash in mild detergent. Rinse thoroughly and hang liner to air dry completely. Do not machine dry! Periodic treatment with a UV protectant, such as GM Goodwrench Leather & Vinyl Cleaner (PN 1050214) or equivalent, is recommended. Liner should be completely dry prior to storage.

## Doublure d'aire de chargement des modèles GMT920 Tahoe, Yukon et Escalade

### Contenu

1 - Doublure d'aire de chargement

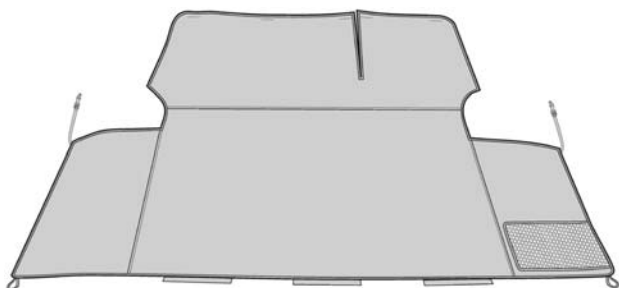

1 - Sac de rangement

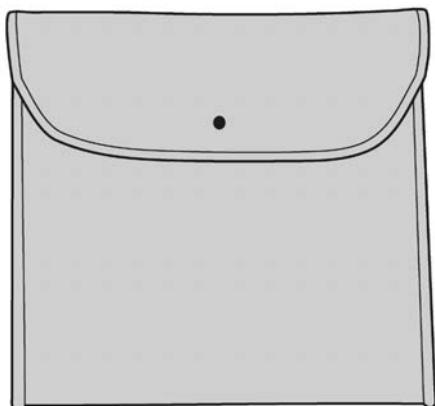

2 - Dispositif de retenue à bouton, n/p 15729338

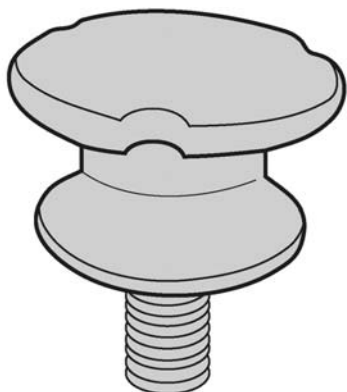

### Consignes d'installation des attaches

1. Le véhicule n'est pas muni de série de dispositions de fixation. Le processus de montage facile est le suivant. Percer un trou dans le creux de la garniture du panneau de custode gauche pour accéder à l'écrou soudé sur l'anneau de porte du véhicule. Percer un trou dans le creux de la garniture du panneau de custode droite pour accéder à l'écrou soudé sur la structure intérieure. (Figure 1)

**FIGURE 1**

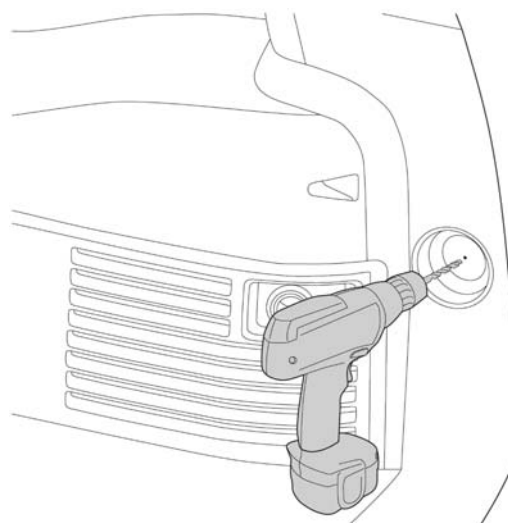

2. Visser le dispositif de retenue à bouton, n/p 15729338 (Figure 2), dans les trous qui viennent d'être percés.

**FIGURE 2**

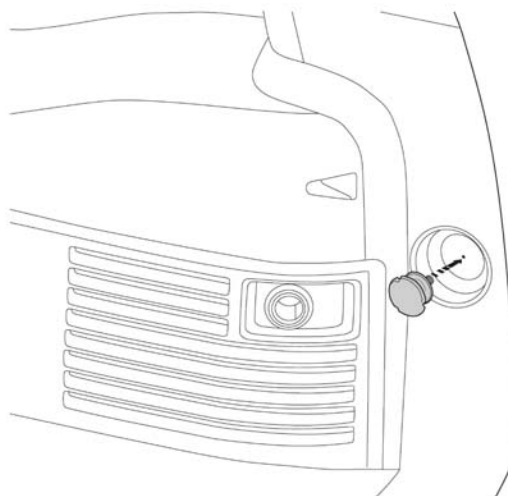

**Installation de la doublure d'aire de chargement**

1. Pour installer la doublure d'aire de chargement (A), ouvrir les portes de la banquette arrière et le hayon. Retirer les sièges de 3<sup>e</sup> rangée conformément aux directives figurant dans le guide du propriétaire. Déplier la doublure et la placer dans le véhicule (Figure 1).

**FIGURE 3**



2. Aligner avec l'arrière des sièges de 2<sup>e</sup> rangée. Fixer la bande de Velcro (B) située sur la partie supérieure de la garniture de siège au côté arrière des sièges de 2<sup>e</sup> rangée (Figure 2).

**FIGURE 4**

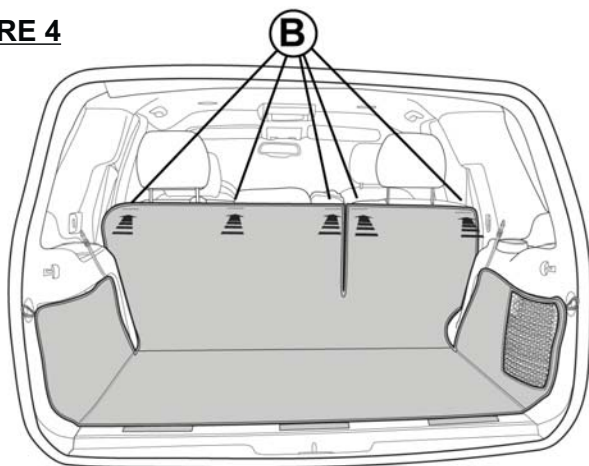

3. Insérer 3 coussins (C) situés sur le rebord arrière de la doublure d'aire de chargement entre le tapis et l'enjoliveur de seuil de porte en plastique. Accrocher au bouton d'attache les boucles élastiques (D) sur les panneaux latéraux de la doublure d'aire de chargement à l'arrière du véhicule (Figure 3).

**FIGURE 5**



4. Fixer les cordes tissées à crochets (E) au rebord de la moulure de plastique à côté des glaces latérales arrière (Figure 4). Tirer jusqu'à l'obtention d'un ajustement serré et ajuster les cordes tissées selon le besoin.
5. Lisser la doublure pour éliminer tous les plis et ajuster selon le besoin.

**FIGURE 6**



**Entretien et nettoyage**

Pour obtenir des résultats optimaux, installer la doublure dans un milieu ambiant d'au moins 18,3 °C (65 °F). Pour nettoyer la doublure, la laver à la main dans du détergent doux. Rincer la doublure à fond et la suspendre pour la faire sécher à l'air complètement. Ne pas laver à la machine! Un traitement périodique avec un protecteur contre les rayons UV, tel que le nettoyant GM Goodwrench pour cuir et vinyle (n/p 1050214) ou l'équivalent, est recommandé. La doublure devrait être complètement sèche avant d'être rangée.

# Cobertor de área de carga de Tahoe GMT920, Yukon, Escalade

**Contenido**

1 - Cobertor del compartimiento de carga

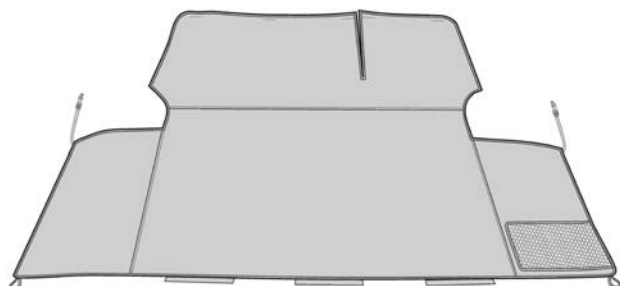

1 - Bolsa de almacenamiento

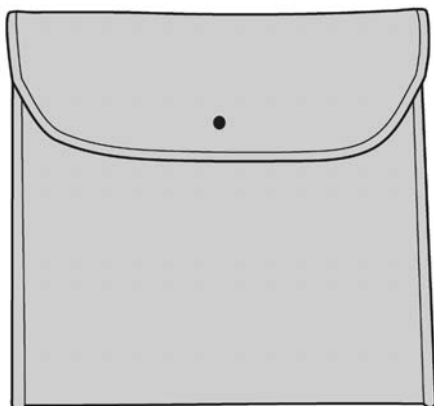

2 - Retenedor de botón P/N 15729338

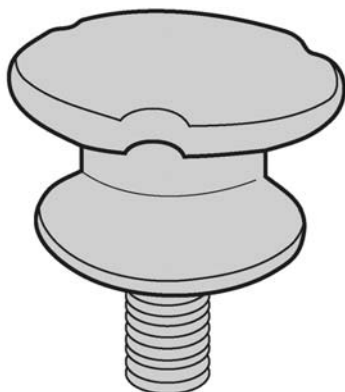

**Instrucciones de instalación del accesorio**

1. Las provisiones de fijación no vienen estándar en este vehículo. El proceso de ensamble fácil es de la siguiente manera: Perfore un agujero a través del acabado del panel lateral trasero del lado izquierdo para obtener acceso a la tuerca soldada en el anillo de la puerta del vehículo. Perfore un agujero a través del acabado del panel lateral del lado derecho para obtener acceso a la tuerca soldada en la estructura interior. (Figura 1)

**FIGURA 1**

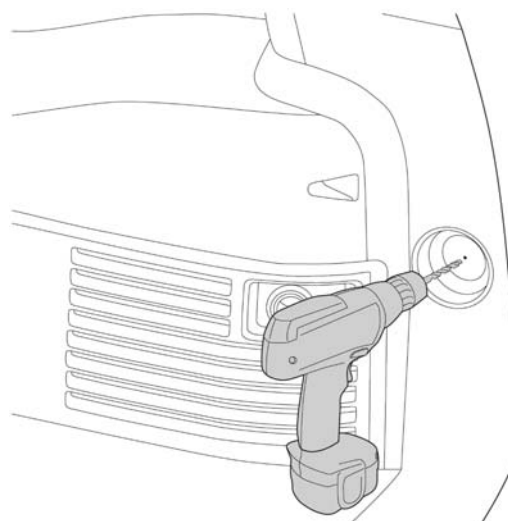

2. Atornille el retenedor de botón P/N 15729338 (Figura 2) en los agujeros que acaba de perforar.

**FIGURA 2**

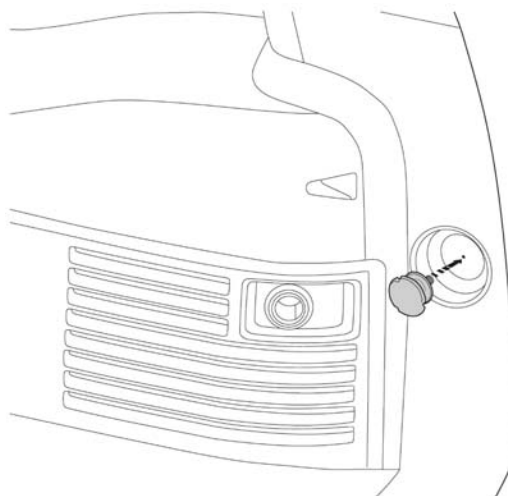

**Instalación del cobertor del compartimiento de carga**

1. Para instalar el cobertor de área de carga (A), abra las puertas del asiento trasero y la compuerta trasera. Desinstale los asientos de la tercera fila de acuerdo con el Manual del propietario. Desdoble el cobertor y colóquelo en el vehículo (Figura 1).

**FIGURA 3**



2. Alinee con el respaldo de los asientos de la segunda fila. Sujete el velcro (B) que se encuentra en la parte superior del forro del asiento con el respaldo de los asientos de la segunda fila (Figura 2).

**FIGURA 4**

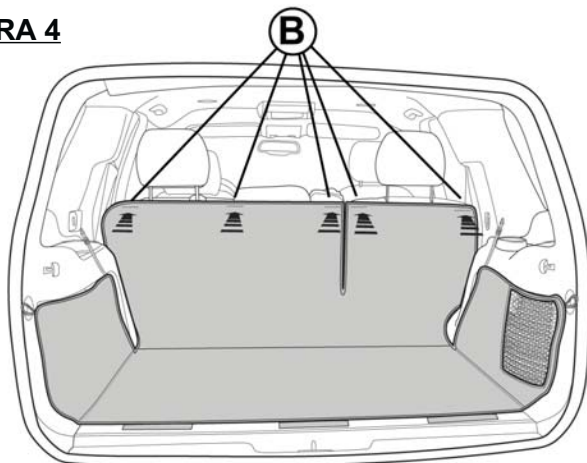

3. Inserte las 3 almohadillas (C) que se encuentran en el borde trasero del cobertor del área de carga entre la alfombra y placa desgastada plástica. Enganche los ganchos de resorte (D) de los paneles laterales del cobertor del área de carga en la parte trasera del vehículo con la perilla de sujeción (Figura 3).

**FIGURA 5**

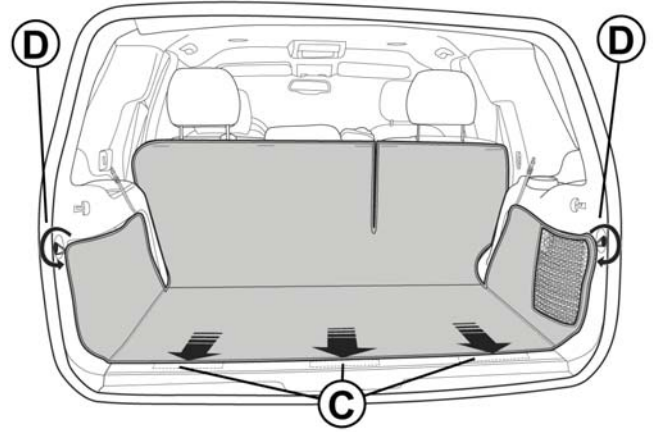

4. Sujete las cuerdas de red con los ganchos (E) al borde de la moldura de plástico junto a las ventanas laterales (Figura 4). Jale para apretar y ajuste las cuerdas de red según sea necesario.
5. Elimine cualquier arruga del cobertor y ajuste según sea necesario.

**FIGURA 6**



**Cuidado y limpieza**

Para obtener mejores resultados, instale el cobertor en un ambiente por lo menos de 65°F. Para limpiar el cobertor lave a mano con detergente suave. Enjuague bien y cuelgue el cobertor para que seque al aire completamente. ¡No lo lave en lavadora! Se recomienda aplicar periódicamente un tratamiento con protector contra UV como limpiador para piel y vinil GM Goodwrench (PN 1050214) o un producto similar. El cobertor debe estar completamente seco antes de guardarlo.