

1. Fold down the rear seats.

Seat Back Installation:

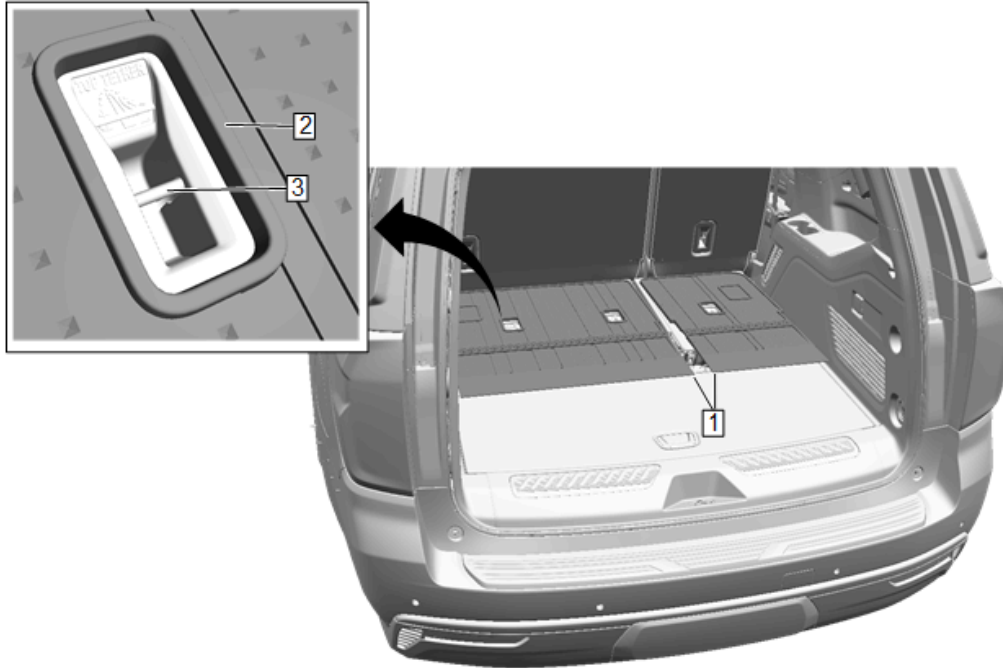

1. Remove the backing paper from the adapter pads.
2. Install the seat back cargo tray pieces (1) aligning the tether openings (2) to the seat tether anchors (3), as shown.
3. Apply pressure at each adapter pad location to secure adhesive to the seat back.
4. Wait 15 minutes before adjusting/removing tray from vehicle to allow adhesive to cure.

Load Floor Installation:

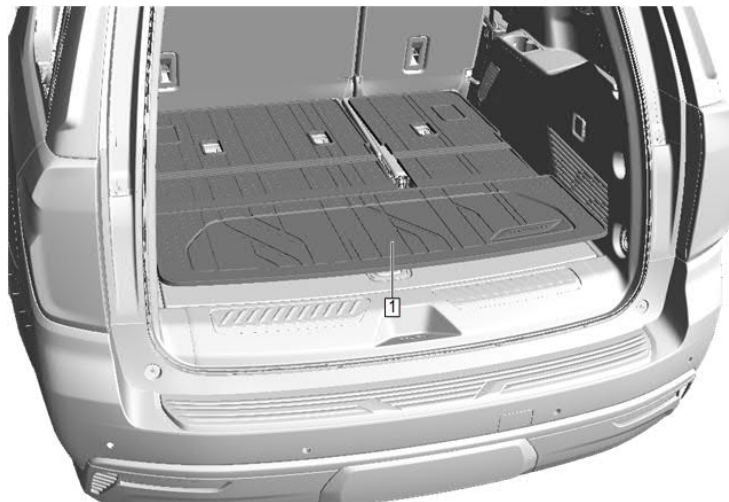

1. Remove the backing paper from the adapter pads.
2. Install the rear cargo floor piece (1) aligning edge with the cargo sill plate.
3. Apply pressure at each adapter pad location to secure adhesive to the load floor.
4. Wait 15 minutes before adjusting/removing tray from vehicle to allow adhesive to cure.

1. Rabattre les sièges arrière.

Installation du dossier de siège :

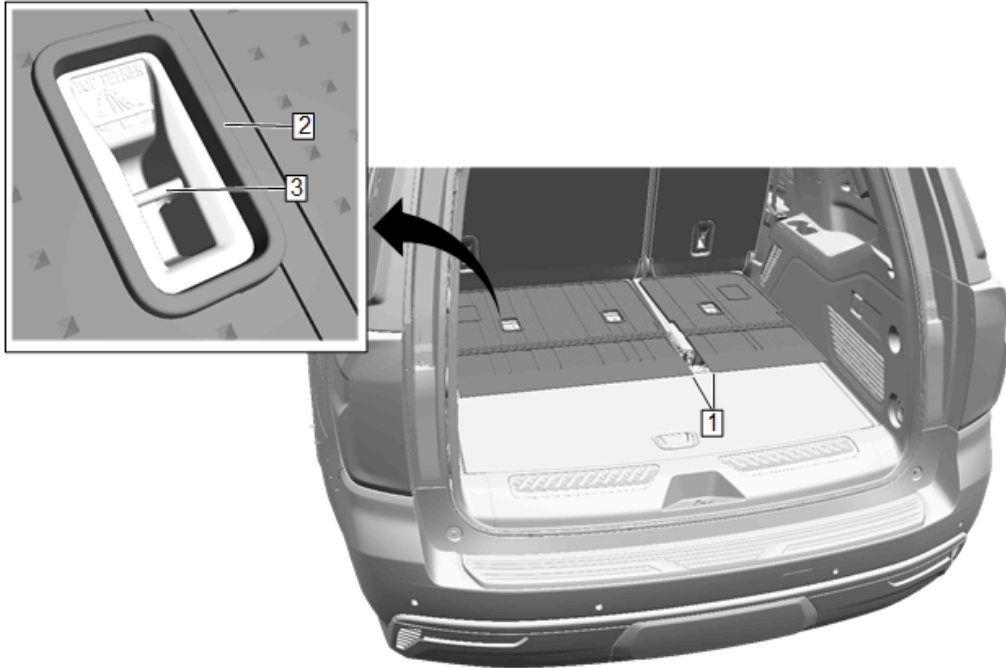

1. Retirer la pellicule de protection des tampons de l'adaptateur.
2. Poser les pièces (1) du plateau de chargement de dossier de siège en alignant les ouvertures pour ancrage (2) avec les ancrages de siège (3), comme indiqué.
3. Appliquer de la pression sur chaque tampon d'adaptateur pour coller fermement la pièce au dossier du siège.
4. Attendre 15 minutes avant d'ajuster ou de retirer le plateau pour laisser la colle durcir.

Installation du plancher d'espace de chargement :

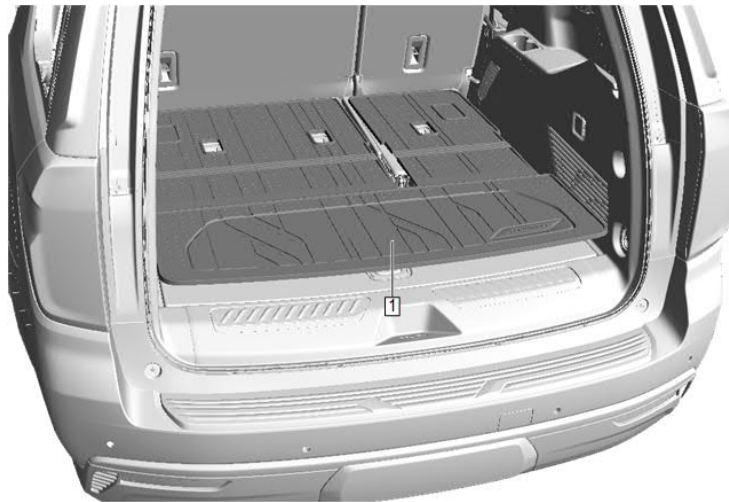

1. Retirer la pellicule de protection des tampons de l'adaptateur.
2. Poser la pièce du plancher de l'espace de chargement arrière (1) en alignant le rebord avec la plaque de seuil de l'espace de chargement.
3. Appliquer de la pression sur chaque tampon d'adaptateur pour coller fermement la pièce sur le plancher de l'espace de chargement.
4. Attendre 15 minutes avant d'ajuster ou de retirer le plateau pour laisser la colle durcir.

1. Pliegue los asientos traseros.

Instalación de respaldo de asiento:

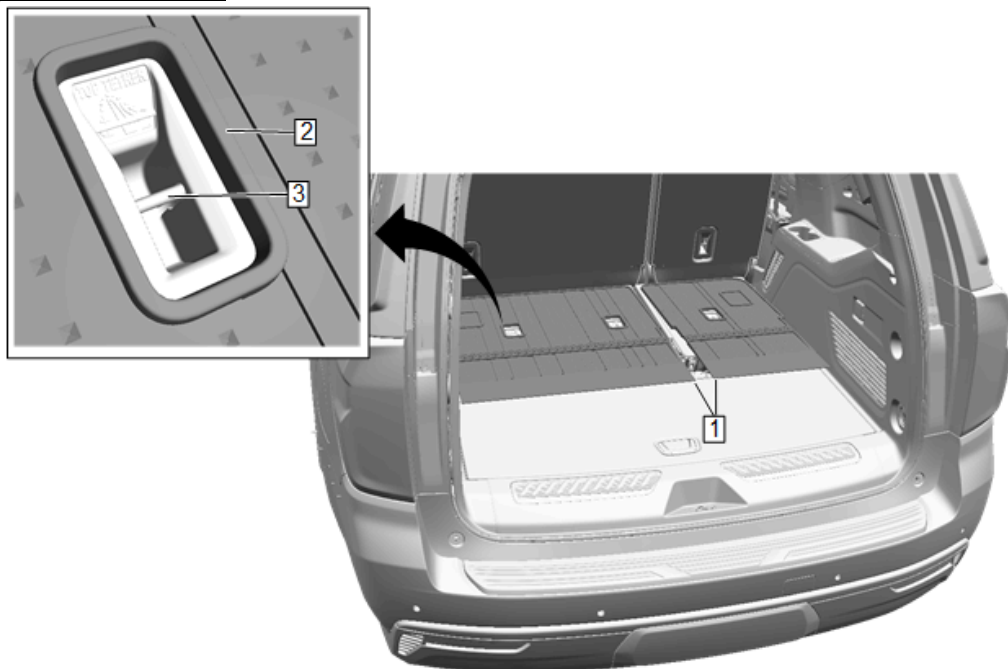

1. Retire el papel de respaldo de las almohadillas del adaptador.
2. Instale las piezas de la charola de carga del respaldo (1) alineando las aberturas del anclaje (2) con las anclas del anclaje del asiento (3), como se muestra.
3. Aplique presión en cada ubicación de almohadilla del adaptador para asegurar el adhesivo al respaldo.
4. Espere 15 minutos antes de ajustar/retirar la charola del vehículo para permitir que el adhesivo se cure.

Instalación de piso de carga:

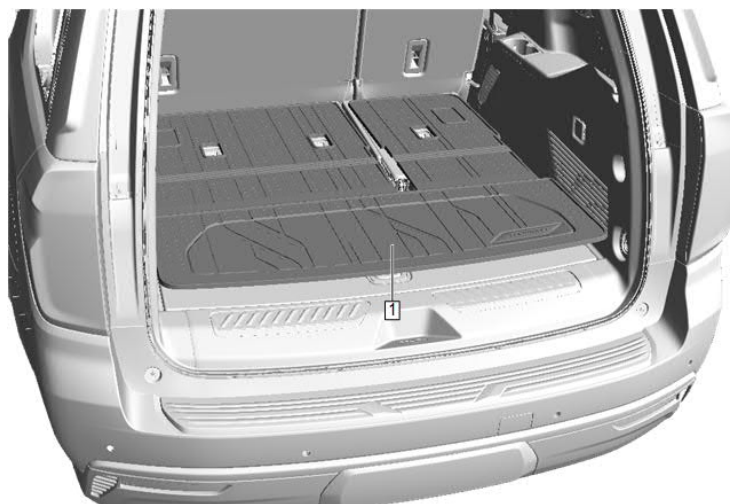

1. Retire el papel de respaldo de las almohadillas del adaptador.
2. Instale la pieza del piso de carga trasero (1) alineando el borde con la placa del umbral de carga.
3. Aplique presión en cada ubicación de almohadilla del adaptador para asegurar el adhesivo al piso de carga.
4. Espere 15 minutos antes de ajustar/retirar la charola del vehículo para permitir que el adhesivo se cure.